

Manuel d' instruction Manual de instrucciones

Thank you for choosing Richell's Product. Please read this instruction manual carefully before using this product, and keep it for future reference. If you give this product to someone else, please also give this instruction manual to the new owner. Please note some parts of the figures shown below may be slightly different from the actual product, for your better understanding of the structure and proper use.

Features

- This product is designed for small dogs up to 17.6 lbs.
- Gate is free-standing, allowing for easy placement anywhere.
- Width is adjustable to fit different sized openings.
- Rubber skids keep gate in place and prevent shifting.

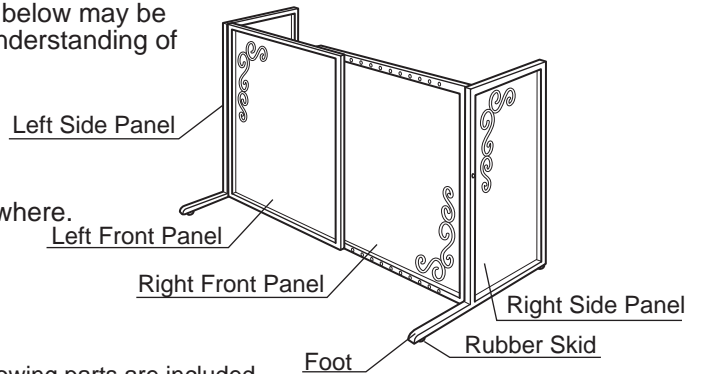

Parts

Before assembling this product, make sure the following parts are included.

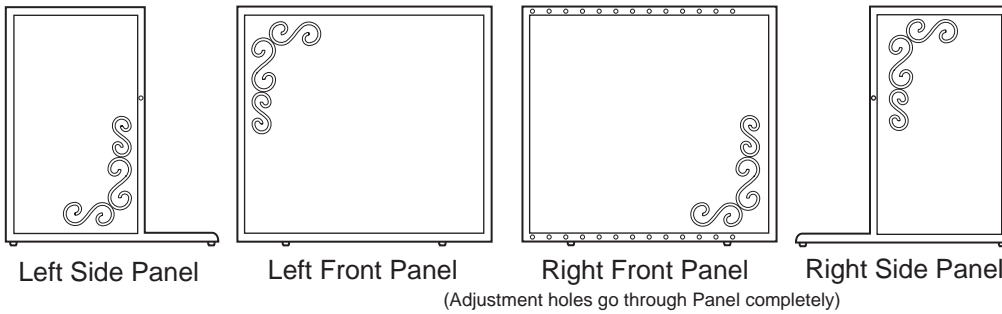

UPC	94944 94945	94946 94947
Bolt set	5	6
Shaft pin	2	2
Part set		

What are the following signs?

The following signs are special remarks for safety use of the product. Keep these remarks in mind before using this product.

- Warning** : Remarks on inappropriate use which might cause death, serious injury and/or physical damage.
- Caution** : Remarks on inappropriate use which might cause slight injury and/or physical damage.
- Important!** : Remarks on inappropriate use which might cause trouble, damage and/or shorter life to product.

Instructions of Proper Use

Warning

- This product cannot completely prevent pets from passing through. Do not place the gate in location where passage through could lead to danger.
- Be careful not to stumble. Do not carry a baby or infant when striding over the gate.
- Be careful not to stumble on protruded feet of this product.
- Do not place the gate at the top of a staircase or near a glass door.
- Do not use this product for anything other than its intended purpose.
- Do not use this product while your pet is leashed to avoid unexpected accidents/injuries, such as dog entanglement.
- Make sure each part is properly fixed in place and pay special attention to new-born pups or tiny dogs to avoid unexpected serious injury/damage to pets, and/or product by being caught between the wires or between wire and wooden frame.
- Injury or death to pet may occur if pet behaves unexpectedly when startled by thunder and lightning, or other animals. Keep the product in a place where it remains in sight at all times.
- CHILDREN and ADULTS can trip over product under low-light/darkness. Place a night light near the product to avoid possible personal injury under low-light/dark conditions.

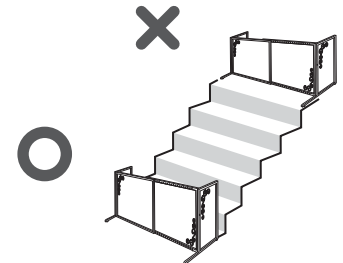

Caution

- This product is designed for small dogs up to 17.6 lbs. Do not use this product for dogs out of this weight range to avoid unexpected injury/or escape.
- When opening/closing side panels, be careful not to pinch your hands, fingers, or pet.
- Do not lean or sit on this product to avoid unexpected personal accidents and/or product damage.
- Keep this product away from all heat sources at all times to avoid unexpected product damage or burn-related injuries to persons/pets.
- Only use genuine parts and do not alter the product to avoid accidents and/or trouble.
- If there is something wrong with the product, discontinue its use at once.

Important!

- Be sure the product is securely fixed. If not, tighten the bolts as necessary.
- This product is designed for indoor use only. Do not use it outdoors.

How to assemble

Use a Phillips-head or flat-head screwdriver for assembly.

1 Attach Left Side Panel to Left Front Panel

First, place Front and Side Panels parallel to each other.

- ① Tilt Front Panel and insert top hinge on Front Panel onto stem of top hinge on Side Panel as shown.
- ② Align bottom hinge of Front Panel with bottom hinge of Side Panel.
- ③ Insert Shaft pin as shown.
- ④ Open Side Panel to 90 degrees.

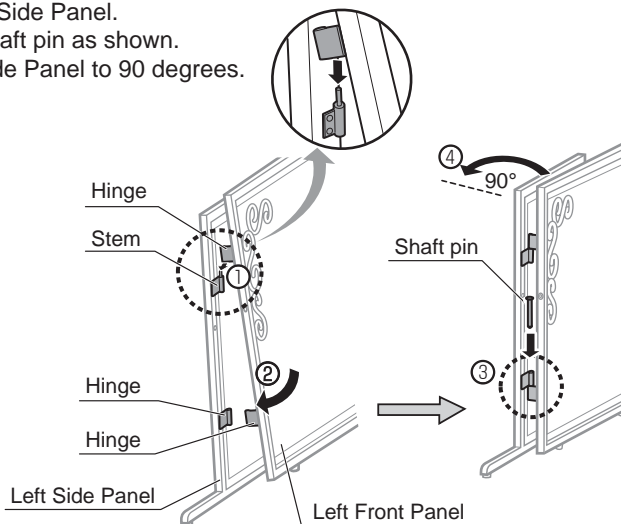

2 Attach Right Side Panel to Right Front Panel

Repeat steps ①-④ for Left Side Panel.

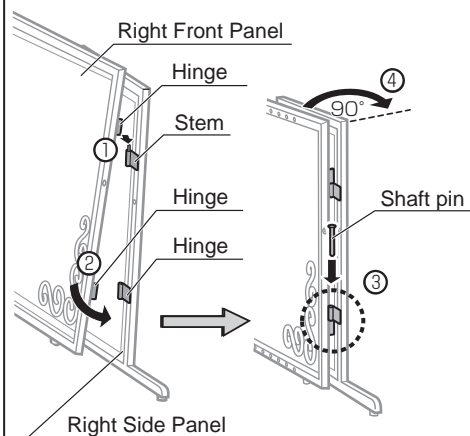

3 Attach Front Panels

The positions of Bolts depend on desired gate width. See figures on next page.

- ① Align Adjustment holes and Fixing holes according to desired width. (Width of gate can be adjusted by intervals of 1.4" for S Size and 1.5" for L Size,)
- ② Insert bolts into Adjustment and Fixing holes with washers and spring washers at top and bottom of Panels as shown.

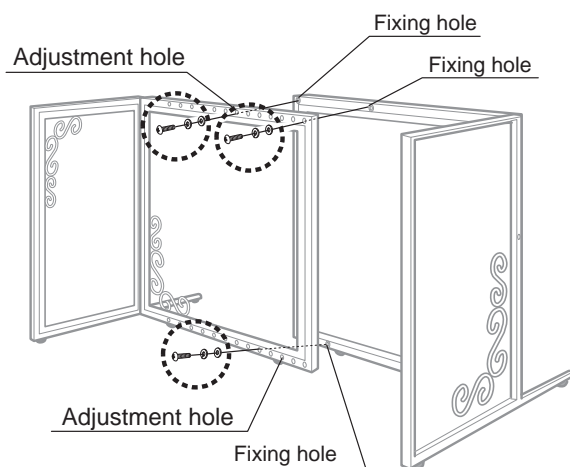
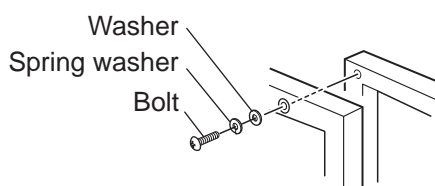

4 Secure Side Panels

Insert bolts into Side Panels to prevent closing if necessary. Secure Side Panels in case pet pushes Side Panel as shown.

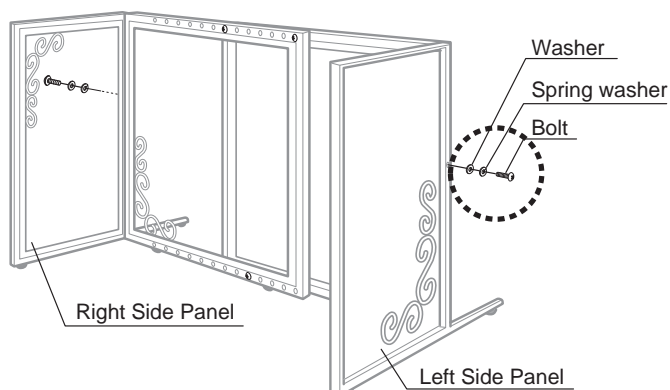
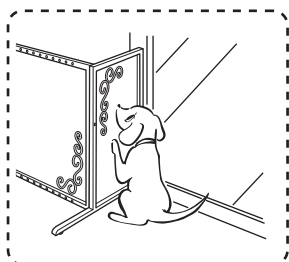

For UPC 94944 / 94945

●For the opening width less than 35.4"

Use Fixing holes A and B at top and C at bottom.

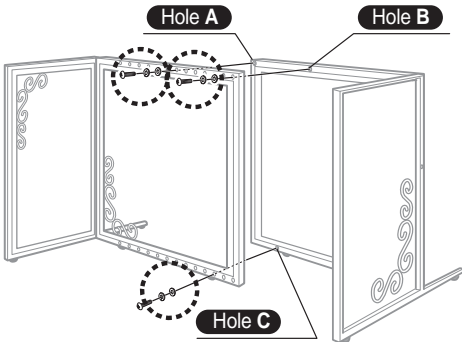

●For the opening width more than 35.4"

Use Fixing hole A at top and C at bottom.

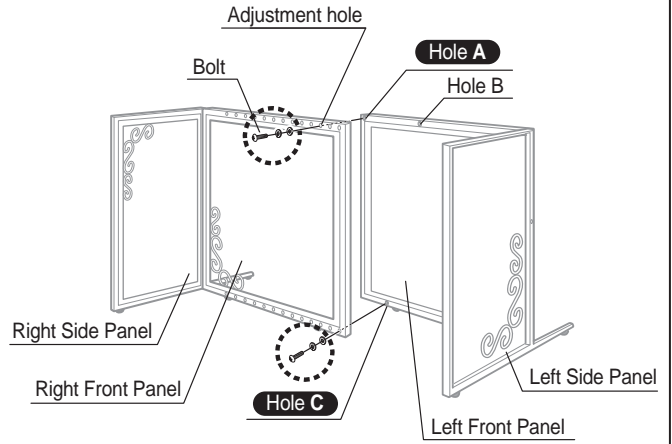

For UPC 94946 / 94947

●For the opening width less than 48.4"

Use Fixing holes A & D at top and E & F at bottom.

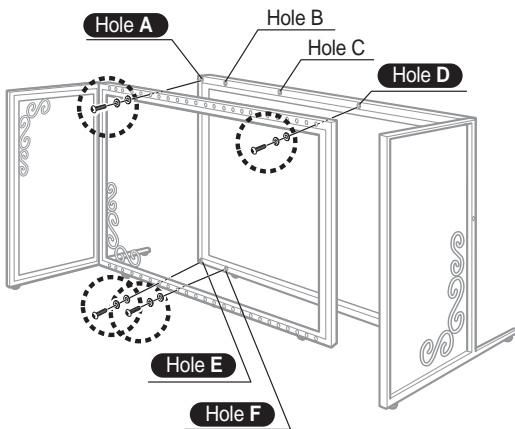

●For the opening width 48.4 - 60.6"

Use Fixing holes A & C at top and E & F at bottom.

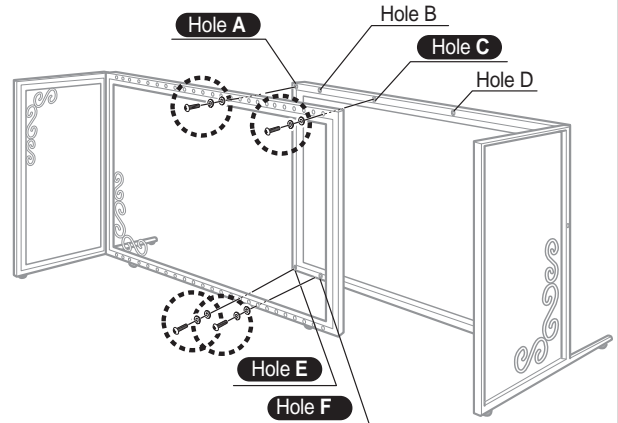

●For the opening width more than 60.6"

Use Fixing holes A & B at top and E & F at bottom.

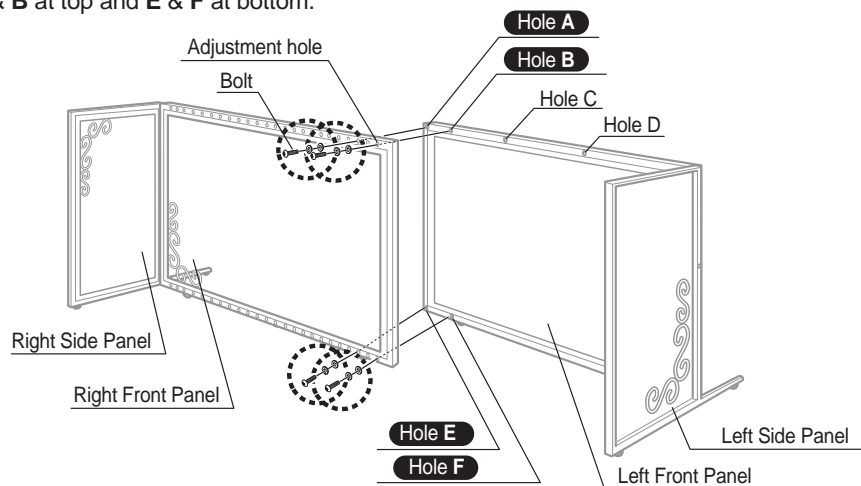

How to Disassemble

1. Disassemble connection

Remove Fixing screws.

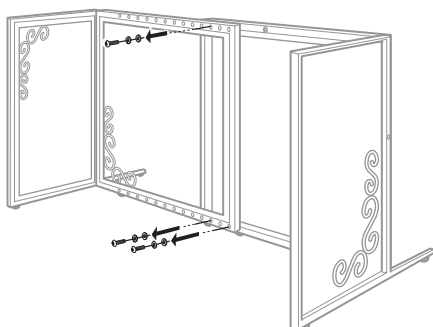

2. Disassemble Side Panels

Remove bolts on Side Panels.

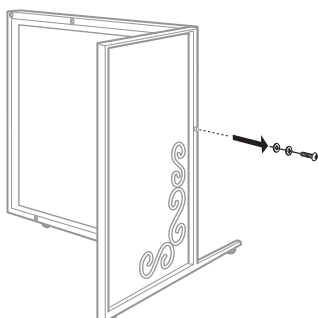

3. Disassemble each Panel

Remove Shaft pin from lower hinge and lift Side Panel straight up to remove it.

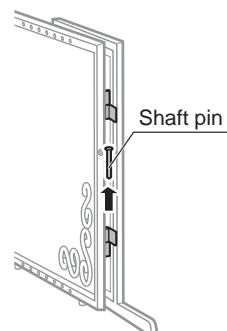

How to clean

- Wipe off this product with washing cloth after squeezed firmly using a mild detergent and water. After cleaning, place in a shaded area to air dry to prevent discoloration, warping, rust and mold.
- Do not use a scrub brush and/or a polishing powder as these may cause scratches, rust and/or discoloration to the product.
- When using creosol or other disinfectants, make sure to dilute them, otherwise damage to the product finish or discoloration may occur.
- Do not use harsh chemicals such as thinner, benzene or alcohol as these may cause damage/discoloration to the finish.

Specifications

UPC 803840	Model	Dimension Width x Depth x Height (inches)	Appropriate Dog Weight	Materials
94944-3 94945-0	S	26 - 40 x 18 x 20"	Small dogs Up to 17.6 lbs.	Steel, Elastomer
94946-7 94947-4	L	40 - 71 x 18 x 20"		

- Please note that product specifications and design may change without prior notice for the purpose of quality improvement.
- If you have any comments regarding the product, please contact us using the contact information below.



Designed by:
Richell Corporation, Japan
Distributed by:
Richell USA, Inc.
Grand Prairie, Texas 75050
Phone (972) 641-9795 Fax (972) 641-8495
Visit us at www.richellusa.com
MADE IN VIETNAM

Gracias por elegir un producto de Richell. Por favor, lea este manual de instrucciones cuidadosamente antes de usar este producto, y consérvelo para consultas en el futuro. Si entrega este producto a otra persona, entréguele también este manual de instrucciones. Para su mejor comprensión de la estructura y el uso correcto del producto, tenga en cuenta que algunas partes de las figuras que se muestran más adelante pueden ser ligeramente diferentes del producto real.

Características

- El producto está diseñado para perros pequeños de hasta 8 kg (17.6 lbs.).
- La entrada es autosostenida, lo que permite ubicarla fácilmente en cualquier lugar.
- El ancho es ajustable, para adaptarse a aberturas de diferentes tamaños.
- Los patines de caucho mantienen la entrada en su lugar, impidiendo su deslizamiento.

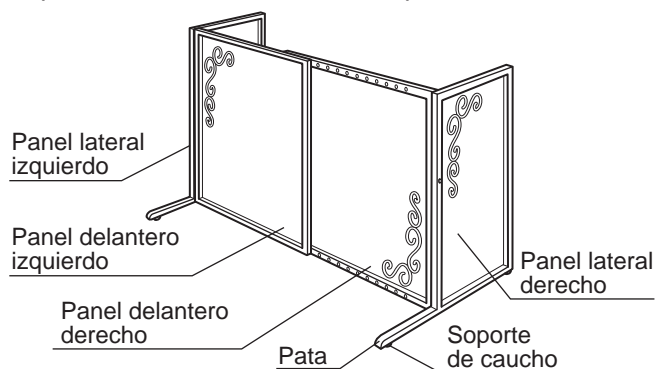

Piezas

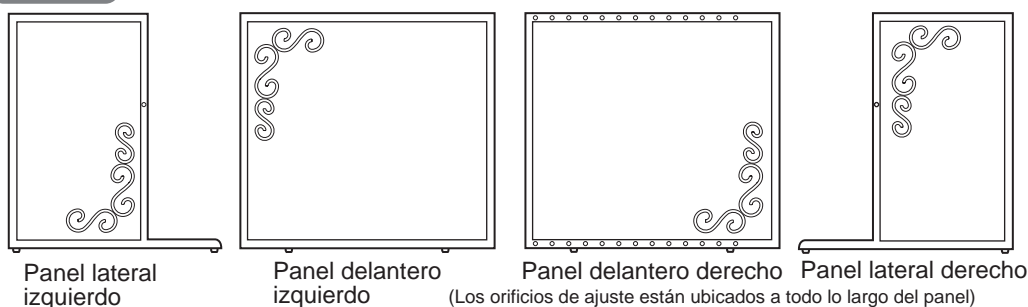

UPC	94944 94945	94946 94947
Juego de pernos	5	6
Pasador de eje	2	2

Juego de piezas

¿Qué significan los siguientes avisos?

Los siguientes avisos son comentarios especiales para uso seguro del producto. Tenga en cuenta estos comentarios antes de utilizar este producto.

- ⚠ Advertencia** : Comentarios sobre uso inapropiado que podrían causar la muerte, lesiones y/o daño físico graves.
- ⚠ Precaución** : Comentarios sobre uso inapropiado que podrían causar lesiones y/o daño físico leves.
- ¡Importante!** : Comentarios sobre uso inapropiado que podrían causar problemas, daño y/o vida más corta del producto.

Instrucciones para el uso correcto

⚠ Advertencia

- Este producto no puede evitar por completo que las mascotas pasen a través. No coloque la barrera en un sitio donde el paso podría llevar a peligro.
- Tenga cuidado de no tropezar. No cargue un bebé o niño al pasar sobre la barrera.
- Los pies de este producto sobresalen. Tenga cuidado de no tropezar.
- No coloque la barrera en la parte superior de una escalera o cerca de una puerta de vidrio.
- No utilice este producto para nada diferente a su propósito pretendido.
- Al utilizar este producto, no utilice una correa con su mascota. La mascota podría enredarse.
- Verifique que cada pieza está sujeta apropiadamente en su sitio y tenga cuidado especial con los cachorros recién nacidos o perros muy pequeños para evitar lesiones serias inesperadas/daño a personas, mascotas y/o el producto por quedar atrapados entre los alambres.
- Podrían causarse lesiones o la muerte de la mascota si la mascota se comporta de manera inesperada al asustarse por rayos y truenos, u otros animales. Mantenga el producto en un lugar donde permanezca a la vista a todo momento.
- Los NIÑOS y ADULTOS podrían tropezar con el producto en condiciones de baja iluminación u oscuridad. Coloque una luz nocturna cerca del producto para evitar posibles lesiones personales en condiciones de baja iluminación u oscuridad.

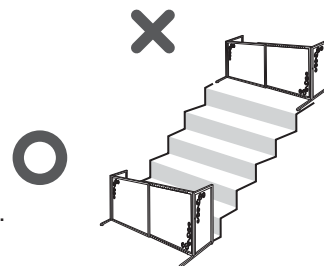

⚠ Precaución

- El producto está diseñado para perros pequeños de hasta 8 kg (17.6 lbs.). El utilizar perros fuera de este rango puede causar accidentes a su mascota o que se escape.
- Al abrir/cerrar el panel lateral, tenga cuidado de no pellizcarse las manos, dedos o la mascota.
- No se apoye ni siente sobre este producto para evitar accidentes personales inesperados y/o daño del producto.
- Mantenga este producto alejado de cualquier fuente de calor para evitar daño inesperado del producto o lesiones relacionadas con quemaduras de personas/mascotas.
- Sólo utilice piezas genuinas y no modifique el producto para evitar accidentes y/o problemas.
- Si hay algo equivocado con el producto o su sitio de instalación, interrumpa su uso inmediatamente.

¡Importante!

- Verifique que el producto está ensamblado de manera firme. De lo contrario, apriete los pernos según sea necesario.
- Este producto está diseñado para uso en interiores únicamente. No lo utilice en exteriores.

Cómo ensamblar

Utilice un destornillador de cabeza plana o de cabeza Phillips para el ensamblaje.

1 Sujete el panel lateral izquierdo al panel delantero izquierdo

Primero, coloque los paneles delantero y lateral de manera paralela entre sí.

- 1 Incline el panel delantero e inserte la bisagra superior del panel delantero sobre el vástago de la bisagra superior del panel lateral.
- 2 Alinee la bisagra inferior del panel delantero con la bisagra inferior del panel lateral.
- 3 Inserte el pasador de eje como se indica.
- 4 Abra 90 grados el panel lateral.

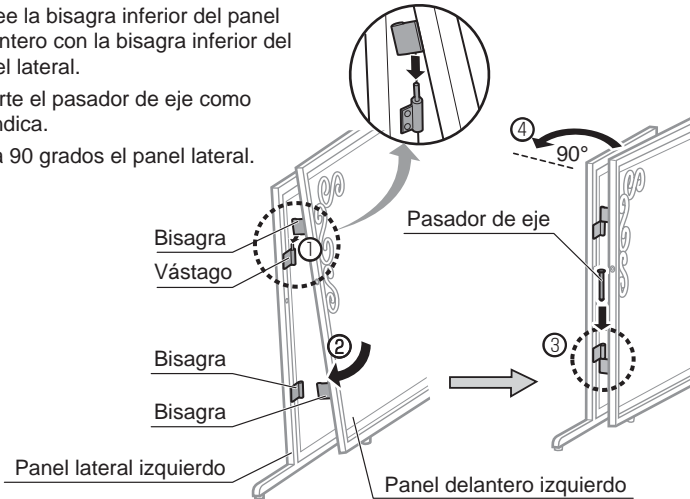

2 Sujete el panel lateral derecho al panel delantero derecho

Repita los pasos ①-④ del panel lateral izquierdo.

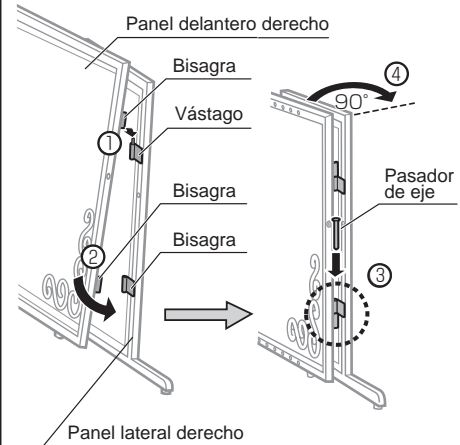

3 Sujete los paneles delanteros

Las posiciones de los pernos dependen del ancho de barrera deseado. Vea las figuras en la página siguiente.

- 1 Alinee los orificios de ajuste y los orificios de fijación de acuerdo con el ancho deseado. [El ancho de la barrera puede ajustarse en intervalos de 3,5 cm (1.4") para el tamaño S y 3,7 cm (1.5") para el tamaño L].
- 2 Inserte los pernos en los orificios de ajuste y de fijación con las arandelas y arandelas resortadas en la parte superior e inferior de los paneles, según se muestra.

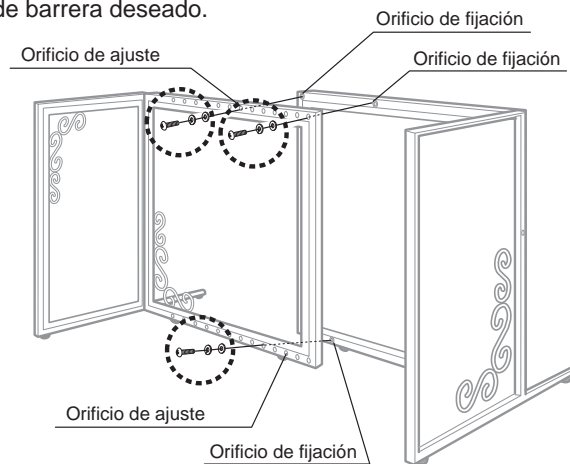
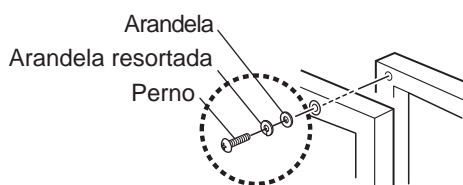

4 Asegure los paneles laterales

Inserte los pernos en los paneles laterales para evitar el cierre, en caso de ser necesario. Asegure los paneles laterales en caso que la mascota empuje el panel lateral, según se muestra.

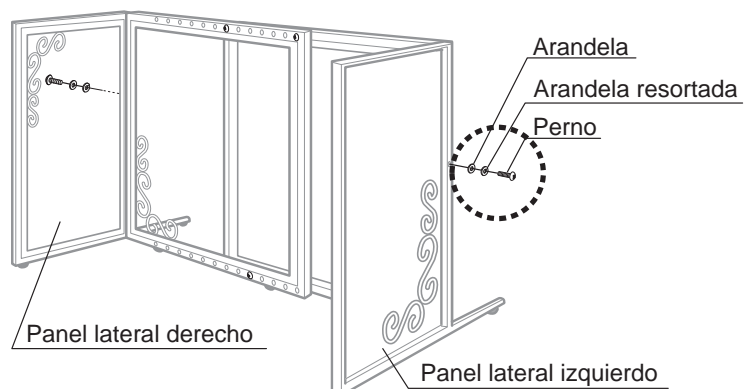
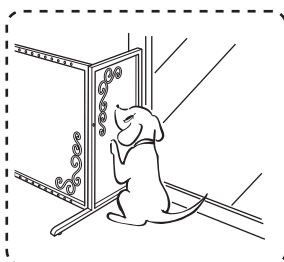

Para UPC 94944 / 94945

● Para una abertura de ancho inferior a 90 cm (35.4")

Use los orificios de fijación A y B en la parte superior y C en la parte inferior.

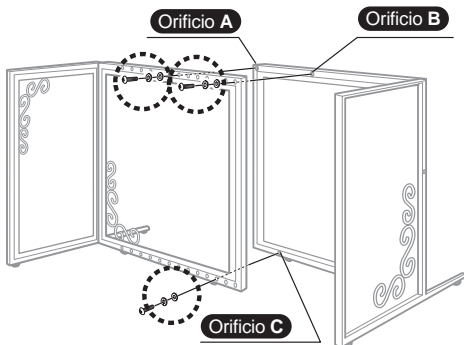

● Para una abertura de ancho superior a 90 cm (35.4")

Utilice el orificio de fijación A en la parte superior, y el orificio de fijación C en la parte inferior.

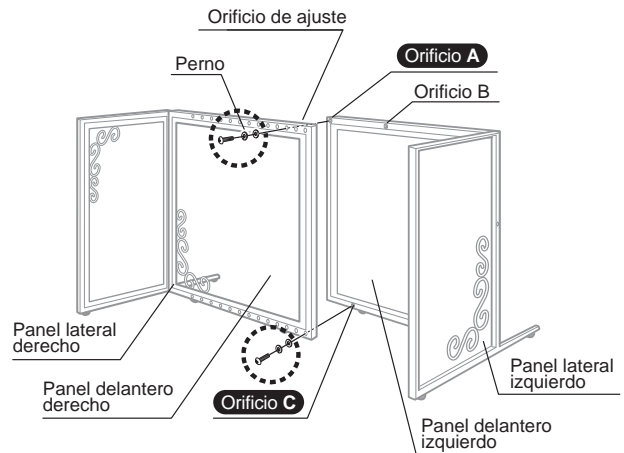

Para UPC 49446 / 94947

● Para una abertura de ancho inferior a 123 cm (48.4")

Utilice los orificios de fijación A y D en la parte superior, y los orificios de fijación E y F en la parte inferior.

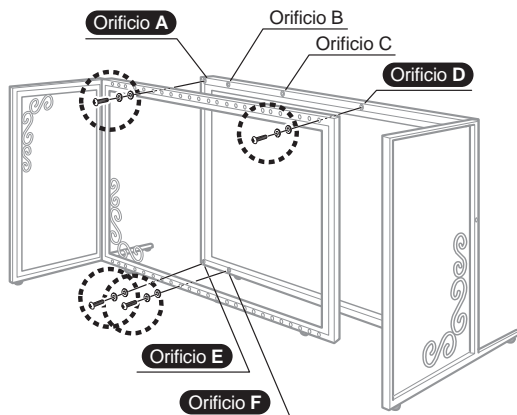

● Para abertura entre 123 - 154 cm (48.4 - 60.6") de ancho

Utilice los orificios de fijación A y C en la parte superior, y los orificios de fijación E y F en la parte inferior.

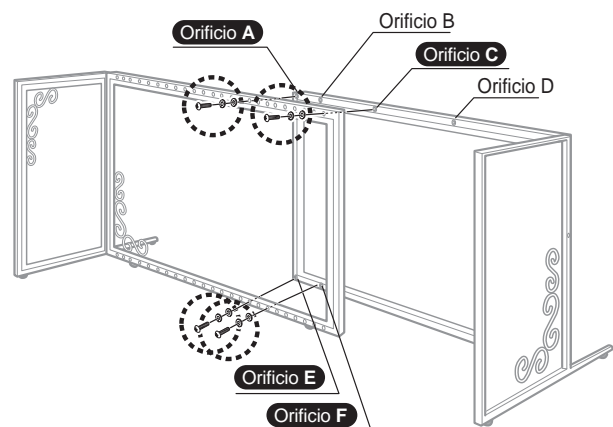

● Para una abertura de ancho superior a 154 cm (60.6")

Utilice los orificios de fijación A y B en la parte superior, y los orificios de fijación E y F en la parte inferior.

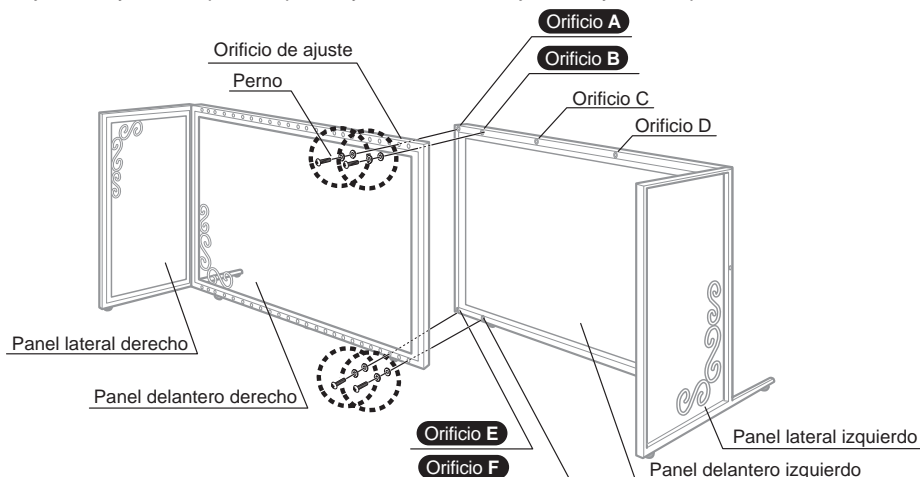

Cómo desensamblar

1. Desensamble la conexión

Remueva los tornillos de fijación.

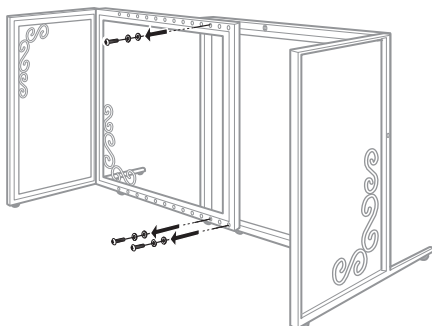

2. Desensamble los paneles laterales

Remueva los pernos de los paneles laterales.

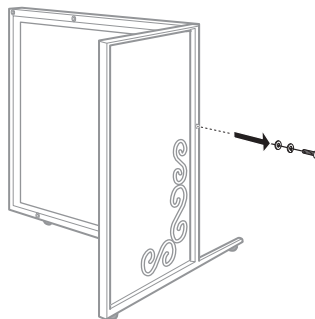

3. Desensamble cada panel

Retire el pasador de eje de la bisagra inferior y levante el panel lateral en línea recta hacia arriba para extraerlo.



Cómo limpiar

- Limpie este producto con un trapo después de exprimirlo fuertemente y utilizando un detergente suave y agua. Después de la limpieza, colóquelo en un lugar sombreado para que se seque al aire, a fin de prevenir la alteración del color, deformación, oxidación y moho.
- No utilice cepillo de estregar y/o polvo de brillar ya que éstos podrían causar rayado, óxido y decoloración en el producto.
- Si se utiliza creosol u otro desinfectante, asegúrese de diluirlos, de otro modo podría ocurrir daño o decoloramiento del acabado de producto.
- No utilice sustancias químicas fuertes tal como disolventes (thinner), benceno o alcohol, ya que estos podrían causar daño/decoloración del acabado.

Especificaciones

UPC 803840	Modelos	Dimensiones ancho x profundidad x altura (centímetros) (inches)	Peso apropiado del perro	Materiales
94944-3 94945-0	S	66-101 x 46 x 51(cm) 26 - 40 x 18 x 20"	Perros pequeños hasta 8 kg (17.6 lbs.)	Acero, Elastómero
94946-7 94947-4	L	102-180 x 46 x 51(cm) 40 - 71 x 18 x 20"		

- Por favor observe que las especificaciones y diseño del producto podrían cambiarse sin previo aviso para propósitos de mejoramiento de la calidad.
- Si usted encuentra algo equivocado con este producto, por favor infórmenos, ¡Gracias!



Diseñado por:
Richell Corporation, Japan
Distribuido por:
Richell USA, Inc.
Grand Prairie, Texas 75050
Teléfono: (972) 641-9795 Fax: (972) 641-8495
Visítenos en: www.richellusa.com
HECHO EN VIETNAM

Merci d'avoir choisi le produit Richell. Merci de lire avec attention le manuel d'instructions avant l'emploi, et de le conserver pour vous y reporter ultérieurement. Si vous donnez ce produit à quelqu'un d'autre, merci de lui remettre également ce manuel d'instructions. Merci de noter que quelques-uns des schémas présentés ci-dessous peuvent être légèrement différents du produit actuel, pour une meilleure compréhension de la structure et un usage approprié.

Fonctionnalités

- Ce produit est conçu pour des petits chiens jusqu'à 8 kg (17.6 lbs.).
- La barrière est autoportante, ce qui permet de la placer facilement n'importe où.
- Sa largeur est réglable pour s'adapter à différentes tailles d'ouverture.
- Ses patins en caoutchouc maintiennent la barrière en place et lui évitent de dériver.

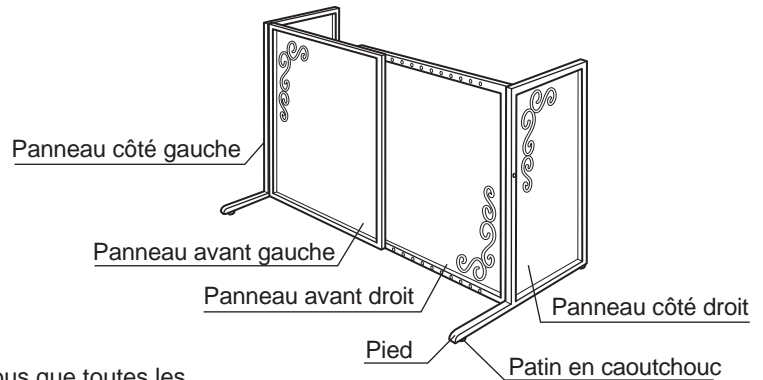

Pièces

Avant d'assembler ce produit, assurez-vous que toutes les pièces suivantes sont là :

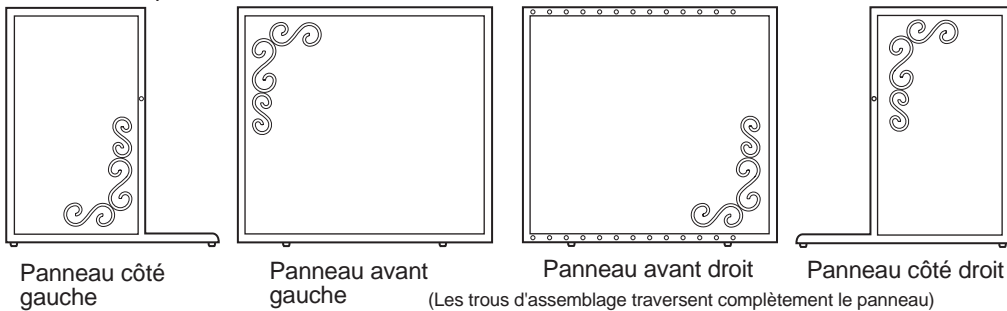

UPC	94944 94945	94946 94947
Jeu de boulons	5	6
Goupille d'arbre	2	2

Jeu de pièces

Que signifient les signes suivants ?

Les signes suivants sont des remarques spécifiques pour l'aspect sécuritaire du produit. Ayez-les en tête avant d'utiliser le produit.

⚠ Avertissement : Remarques sur un usage inapproprié qui pourrait conduire à la mort, à des blessures graves et/ou à des dégâts matériels.

⚠ Attention : Remarques sur un usage inapproprié qui pourrait conduire à des blessures et/ou des dégâts matériels.

Important! : Remarques sur un usage inapproprié qui pourrait causer des problèmes, des dommages et/ou raccourcir la vie du produit.

Mode d'emploi

⚠ Avertissement

- Ce produit ne peut pas complètement empêcher les animaux familiers de passer au travers. Ne mettez pas la barrière à un endroit où son franchissement pourrait entraîner un danger.
- Faites attention à ne pas trébucher. Ne portez pas un bébé ou un jeune enfant en enjambant la barrière.
- Faites attention de ne pas trébucher sur les pieds dépassant de ce produit.
- Ne placez pas la barrière en haut d'un escalier ou près d'une porte vitrée.
- N'utilisez ce produit pour aucun usage autre que celui prévu.
- N'utilisez pas ce produit si votre animal porte encore sa laisse, pour éviter des accidents imprévus, comme son étranglement.
- Assurez-vous que chaque pièce est bien fixée en place et faites particulièrement attention aux chiots nouveaux nés ou aux petits chiens pour leur éviter des blessures sérieuses inattendues et/ou des dommages matériels suite à leur coincement entre fil et cadre en bois.
- L'animal peut se blesser ou même mourir s'il se comporte anormalement quand il est effrayé par le tonnerre ou les éclairs, ou par d'autres animaux. Maintenez ce produit en place à un endroit où il reste en vue en permanence.
- Des ENFANTS et même des ADULTES peuvent basculer par-dessus le produit en cas d'éclairage faible/d'obscurité. Placez une veilleuse près du produit pour éviter une possible blessure corporelle en cas d'éclairage faible/d'obscurité.



⚠ Attention

- Ce produit est conçu pour des petits chiens jusqu'à 8 kg (17.6 lbs.). N'utilisez pas ce produit pour des animaux hors de cette plage de poids pour éviter des accidents inattendus et/ou des évasions.
- En ouvrant/fermant les panneaux latéraux, faites attention de ne pas pincer vos mains ou vos doigts, ou les animaux.
- Ne vous appuyez pas et ne montez pas sur ce produit pour éviter des blessures et/ou des dommages au produit.
- Gardez à tous moments ce produit à l'écart de toutes sources de chaleur pour éviter de l'endommager ou d'infliger des brûlures à vous-même /aux animaux.
- N'utilisez que des pièces d'origine n'altèrent en aucune façon le produit pour éviter des accidents et /ou des problèmes.
- S'il y a un dysfonctionnement du produit, cessez tout de suite de l'utiliser.

Important!

- Assurez-vous que le produit est solidement fixé. Sinon resserrez ses boulons si nécessaire.
- Ce produit n'est prévu que pour une utilisation à l'intérieur. Ne l'utilisez pas hors de la maison.

Mode d'emploi du montage

Utilisez un tournevis à pointe Phillips pour le montage.

1 Fixez le panneau de côté gauche sur le panneau avant gauche

Commencez par placer parallèlement les panneaux avant et de côté.

- 1 Incinez le panneau avant et insérez la charnière supérieure du panneau avant sur la tige de charnière du haut du panneau de côté, comme c'est montré.
- 2 Alignez la charnière inférieure du panneau avant avec la tige de charnière du bas du panneau de côté.
- 3 Introduire la goupille d'arbre comme illustré
- 4 Ouvrez le panneau de côté à 90°.

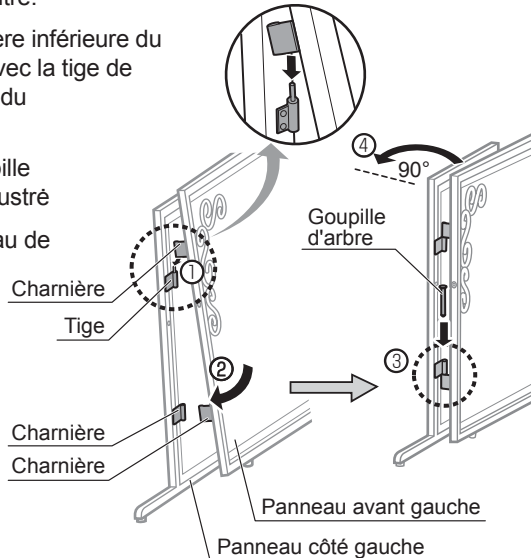

2 Fixez le panneau de côté droit sur le panneau avant droit

Réproduisez les étapes ①-④ du panneau de côté gauche.

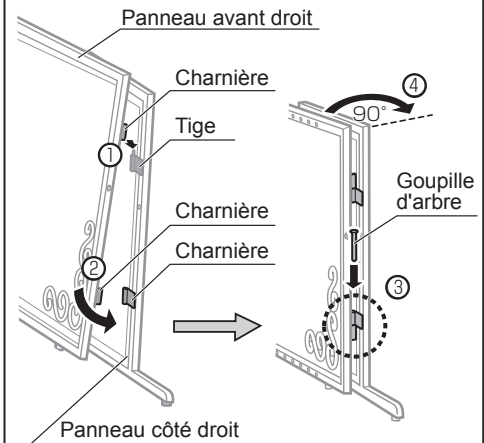

3 Fixez les panneaux avant

Les positionnements de boulons dépendront de la largeur voulue de la barrière. Voir figures page suivante.

- 1 Alignez les trous de réglage et les trous de fixation en fonction de la largeur désirée (La largeur de barrière avec porte peut se régler par incréments d'environ 3.5 cm pour petit ou 3.7 cm pour grand).
- 2 Insérez des boulons dans les trous de réglage et de fixation, avec des rondelles plates et des rondelles élastiques, en haut et en bas des panneaux comme c'est montré.

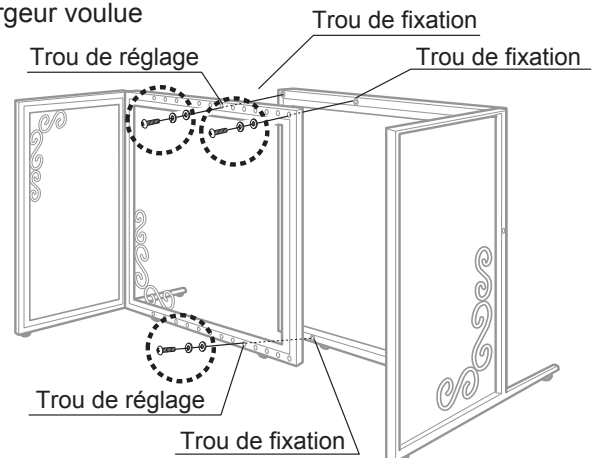
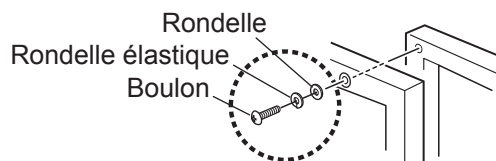

4 Fixez le panneau de côté

Insérez des boulons dans les panneaux de côté pour éviter la fermeture si nécessaire. Fixez les panneaux de côté au cas où l'animal les pousse comme c'est montré.

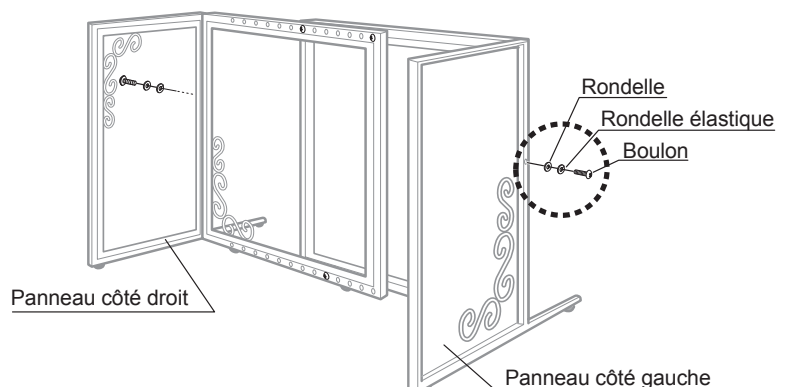
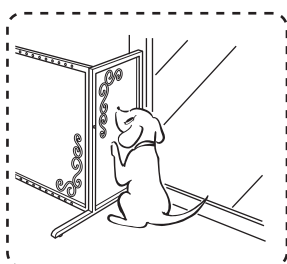

Pour UPC 94944 / 94945

● Pour une largeur d'ouverture de moins de 90 cm (35.4")

Utilisez les trous de fixation A et B en haut, et C en bas.

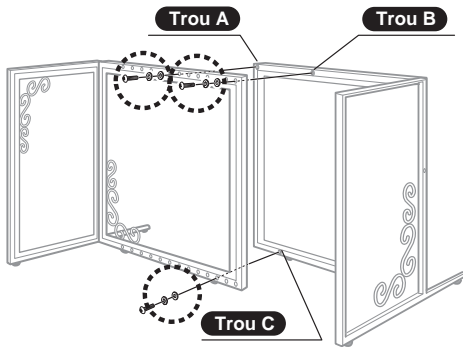

● Pour une largeur d'ouverture de plus de 90 cm (35.4")

Utilisez le trou de fixation A en haut et C en bas.

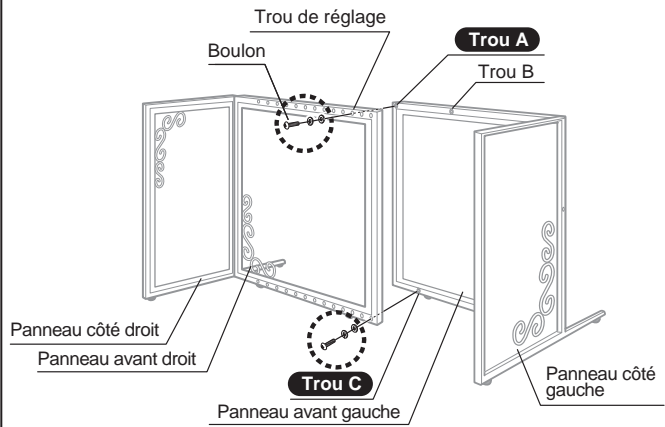

Pour UPC 94946 / 94947

● Pour une largeur d'ouverture de moins de 123 cm (48,4")

Utilisez les trous de fixation A et D en haut, et E et F en bas.

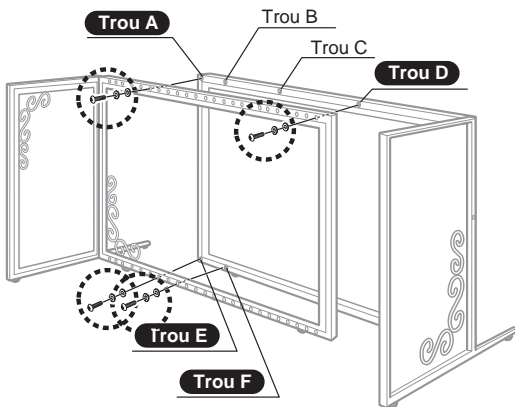

● Pour une largeur d'ouverture de 123 à 154 cm (48,4 - 60,6")

Utilisez les trous de fixation A et C en haut, et E et F en bas.

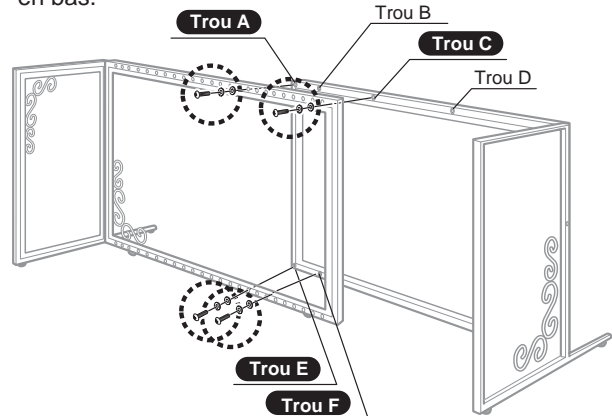

● Pour une largeur d'ouverture de plus de 154 cm (60,6")

Utilisez les trous de fixation A et B en haut, et E et F en bas.

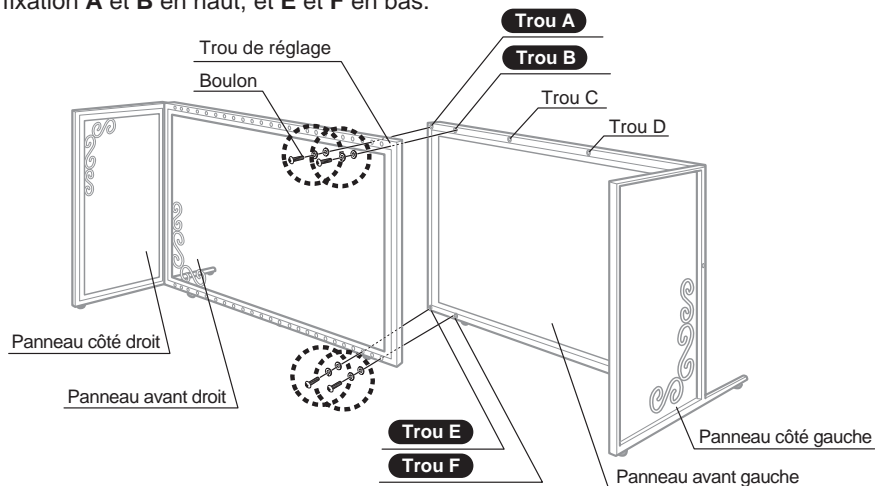

Comment démonter

1. Démontez la connexion

Ôtez les vis de fixation.

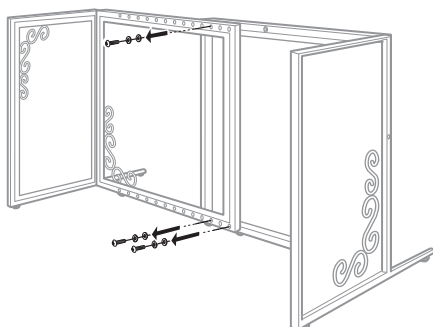

2. Démontez les panneaux de côté

Ôtez les boulons sur les panneaux de côté.

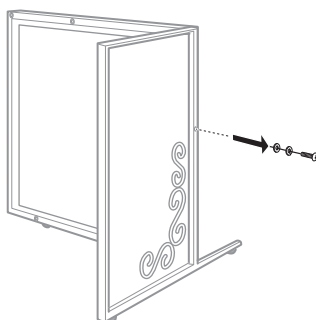

3. Démontez chaque panneau

Enlevez la tige en Goupille d'arbre de la charnière inférieure et soulevez le panneau de côté tout droit pour l'ôter.

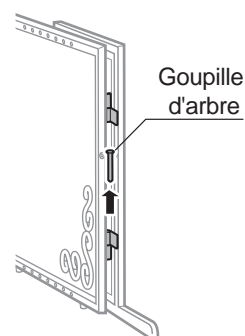

Façon de nettoyer

- Essuyez ce produit avec un chiffon de nettoyage après l'avoir frotté fermement avec une solution de détergent doux. Après nettoyage, placer à l'ombre pour le sécher à l'air pour empêcher toute décoloration, gauchissage, rouille et dépôts.
- N'utilisez pas de brosse ni de poudre à récurer qui pourraient causer des rayures, de la rouille ou de la décoloration sur le produit.
- Si vous utilisez du créosol ou d'autres désinfectants, il faut les diluer, sous peine d'abîmer la finition du produit ou d'entraîner une décoloration.
- N'utilisez pas de produit chimique corrosif comme un diluant, du benzène ou de l'alcool qui pourraient entraîner des dégâts ou la décoloration de la finition.

Spécifications

UPC 803840	Modèle	Dimensions Largeur x Profondeur x Hauteur (cm) (inches)	Poids de chien approprié	Matériaux
94944-3 94945-0	S	66-101 x 46 x 51 (cm) 26 - 40 x 18 x 20"	Chiens petits jusqu'à 8 kg (17.6 lbs.)	Acier, Élastomère
94946-7 94947-4	L	102-180 x 46 x 51 (cm) 40 - 71 x 18 x 20"		

- Veuillez noter que les spécifications du produit et sa conception peuvent changer sans préavis dans le but d'améliorer la qualité.
- Si vous trouvez des choses incorrectes sur ce produit, faites-le nous savoir. Merci!



Designed by:
Richell Corporation, Japan
Distributed by:
Richell USA, Inc.
Grand Prairie, Texas 75050
Phone (972) 641-9795 Fax (972) 641-8495
Visit us at www.richellusa.com
MADE IN VIETNAM

Diseñado por:
Richell Corporation, Japan
Distribuido por:
Richell USA, Inc.
Grand Prairie, Texas 75050
Teléfono: (972) 641-9795 Fax: (972) 641-8495
Visitenos en: www.richellusa.com
HECHO EN VIETNAM

Conçu par:
Richell Corporation, Japon
Distribué par:
Richell USA, Inc.
Grand Prairie, Texas 75050 États-Unis d'Amérique
Phone: (972) 641-9795 Fax: (972) 641-8495
Visitez notre site www.richellusa.com
FABRIQUÉ AU VIÊT-NAM